

1 はじめに

このたびは、ロジテックのスイッチングハブをお買い上げいただき誠にありがとうございます。本製品は、IEEE802.3u/IEEE802.3/IEEE802.3xに準拠したLANポートを8ポート搭載したスイッチングハブで、LANケーブルを接続すると、本製品が自動的にLANケーブルの種類を判別し必要に応じてストレート/クロスを切り替える「Auto MDI/MDI-X」機能をすべてのLANポートに搭載しています。

製品の仕様および価格は、製品の改良等により予告なしに変更する場合がありますのであらかじめご了承ください。

※本製品は、人命にかかわる設備や機器、および高い信頼性や安全性を必要とする設備や機器(医療関係、航空宇宙関係、輸送関係、原子力関係)への組み込み等は考慮されていません。これらの機器での使用により、人身事故や財産損害が発生しても、弊社ではいかなる責任も負いかねます。

2 パッケージの内容を確認する

本製品のパッケージには、次のものが入っています。全部そろっているかお確かめください。なお、梱包には万全を期しておりますが、万一不足品、破損品などがありましたら、すぐにお買い上げの販売店、またはロジテック・テクニカルサポートまでご連絡ください。

LAN-SW08P/TAP

- スイッチングハブ 1台
- 取扱説明書(本書です) 1冊
- 保証書 1枚
- 取り扱い上の注意 1枚
- お問い合わせ用紙 1枚

3 サポートサービスについて

ロジテック・テクニカルサポートへお電話またはFAXでご連絡ください。サポート情報、製品情報に関しては、インターネットでも提供しております。

■ロジテック・ホームページ

L-site <http://www.logitec.co.jp/>

弊社Webサイトより、ユーザー登録頂くことをお勧めします。登録いただいたお客様を対象に、ご希望に応じて弊社発行のメールマガジン、弊社オンラインショップからの会員限定サービスをご案内させていただきます。また、登録いただいた製品に関連する重要な発表があった場合、ご連絡させて頂くことがあります。

テクニカルサポートにお電話、FAXされる前に

お手数ですが、テクニカルサポートにお電話される前に、次の項目について確認してください。

- ◆ お電話される前に、パソコンを起動できる場合は、起動した状態でお電話ください。
- ◆ 対象商品が取り付けられたパソコンの前から会話が可能なお場合は、パソコンの前からお電話をおかけください。実際に操作をしながらチェックできますので、解決しやすくなります。
- ◆ FAXを送られる場合は、付属の「お問い合わせ用紙」に詳しい内容をご記入のうえ送付してください。

お調べいただきたい内容

- ◆ ネットワーク構成
 - ・ 使用しているネットワークアダプタ
 - ・ 使用しているOS
 - ・ 使用しているパソコンのメーカーおよび型番
 - ・ ネットワークを構成するパソコンの台数とOSの構成
 - ・ ネットワークを構成するその他の関連機器(ハブ、ルータなど)
- ◆ 具体的な現象
 - ・ 具体的な現象、事前にお客様が試みられた事項(あればお伝えください)

■ロジテック・テクニカルサポート(ナビダイヤル)

TEL 0570-050-060 FAX 0570-033-034

受付時間：月～金曜日 9:00～12:00, 13:00～18:00

(ただし、夏期・年末年始の特定休業日、祝祭日は除きます)

※FAXによる受付は24時間対応しております。

※携帯電話(FAX)、PHS(TEL、FAX共)、IP電話(TEL、FAX共)、ひかり(光)電話(TEL、FAX共)はご利用になれません。

※本製品は日本国内仕様です。海外での使用に関しては弊社ではいかなる責任も負いかねます。また弊社では海外使用に関する、いかなるサービス、サポートも行っておりません。

4 本製品の特長

- 設置に便利で使いやすいタップ形状を採用
- スチール面にピタッとくっつくマグネット付
- IEEE802.3u/IEEE802.3/IEEE802.3xに準拠
- スイッチング機能により高速転送を実現
- フルデュプレックス対応により2倍の高速転送(理論値)を実現
- ストレート/クロスケーブルを自動判別する「Auto MDI/MDI-X」機能をすべてのポートに搭載
- N-WAY 自動ネゴシエーション機能で常に最適な伝送速度を維持
- ハブ本体と各ポートの状態をランプで表示
- フィルタリング機能に信頼性の高いストア&フォワード方式を採用
- 動作音の静かなFANレス構造

5 各部の名称とはたらき

ここでは、本製品の各部の名称とはたらきについて説明します。

●上面部



●背面部

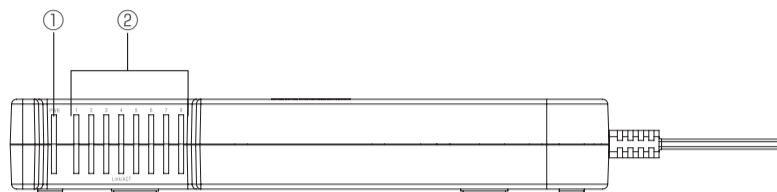

| | | |
|---|--------------------------|--|
| ① | パワーランプ(PWR) | 本製品の電源が入ると青色に点灯します。 |
| ② | リンク/アクティビティランプ(Link/ACT) | LANポートに100Mbpsで接続されると緑色に点灯し、100Mbpsでデータが送受信されている間は緑色に点滅します。 LANポートに10Mbpsで接続されるとオレンジ色に点灯し、10Mbpsでデータが送受信されている間はオレンジ色に点滅します。 |

●前面部

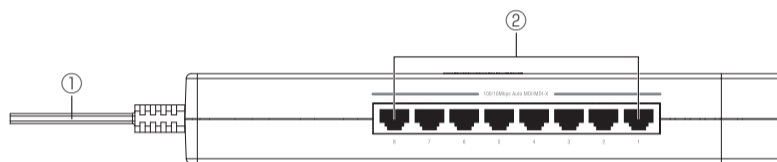

| | | |
|---|-------------|---|
| ① | 電源ケーブル | コンセントに接続して、本製品に電源を供給します。 |
| ② | LANポート(1～8) | サーバやパソコンとLANケーブルで接続するときを使うLANポートです。N-Way自動ネゴシエーション機能により、100/10Mbpsのいずれかの速度で接続されます。AUTO-MDIX機能により、ストレート/クロスケーブルを自動判別します。 |

●底面部

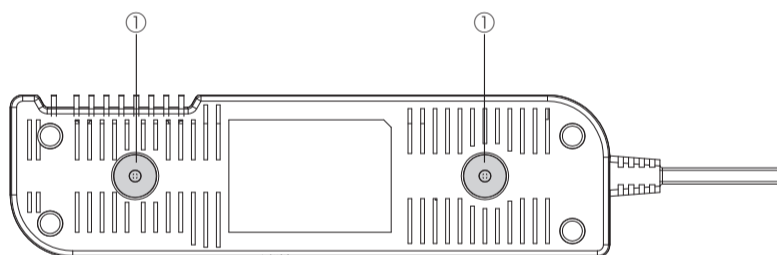

| | | |
|---|-------|--------------------------------|
| ① | マグネット | スチール機などの金属部分に本製品を固定する場合に使用します。 |
|---|-------|--------------------------------|

6 ネットワークの構成を決める

本製品の設置や接続をする前に、ネットワークの構成を決める必要があります。ハブをはじめ導入される方は「スタンドアロン」、2台目以降の場合は「カスケード接続」の説明をご参考にして、本製品を設置してください。

●ネットワークを構成する際の注意点

- 接続にはカテゴリ5以上のLANケーブルを使用します。
- 自動的にLANケーブルの結線を認識してポートのMDI/MDI-Xを判別しますので、接続先のLANポートがMDI/MDI-Xに関係なく、ストレート/クロスのどちらのLANケーブルでも接続することができます。

はじめてハブを導入する(スタンドアロン)

100BASE-TXや10BASE-TのLANケーブルを使用して、LANポートとサーバやパソコンを接続し、スター型のネットワークを構成します。この場合、100/10MbpsのLANポートが最大8ポート使用できます。本製品と各パソコンとの間の最大ケーブル長は100mです。

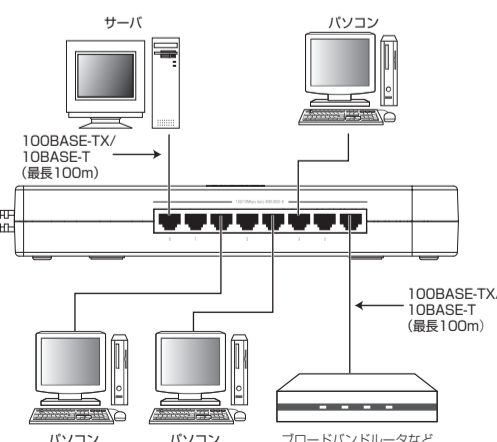

2台目以降のハブ(カスケード接続)

100BASE-TXまたは10BASE-TのLANケーブルを使用して、本製品のLANポートと別のハブのLANポートの1つとをカスケード接続します。
Auto MDI/MDI-X機能により、自動的にLANケーブルの結線を認識してLANポートのMDI/MDI-Xを判別します。



ハブ同士がループする接続をしないでください。

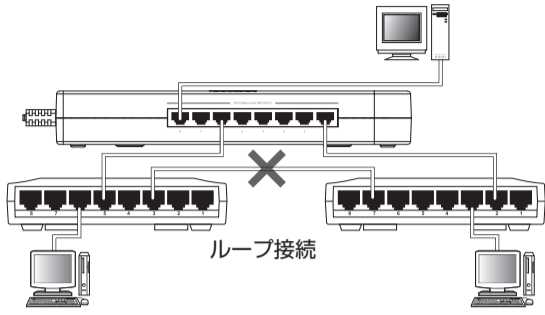

7 設置と接続

ここでは、本製品の設置と接続のしかたについて説明します。

設置の前に

本製品を使ってネットワークを構築する前に、次の点に注意してください。

●設置場所の確認

本製品は次のような場所に設置してください。

- 接続機器の中央に配置してください。(LANケーブルの長さを平均化することができます)
- 近くに電源コンセントがあるところ。
- 温度が0～40℃、湿度が10～90%(結露がないこと)に保たれているところ。
- 直射日光が当たる場所、水がかかるおそれのある場所、ほこりが多い場所は避けてください。
- 底面のマグネットを利用してスチール机などの金属部分にも設置できます。

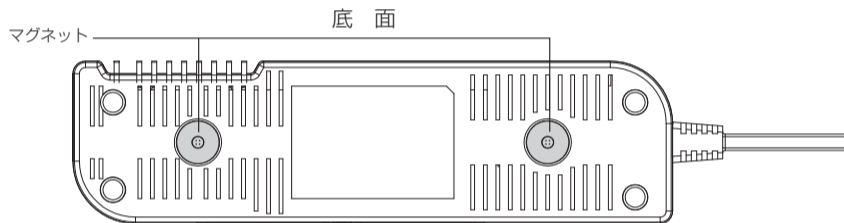

接続する

次の手順で、本製品にパソコンやその他のハブを接続してください。



接続する前に、「ネットワークの構成を決める」をお読みにになり、ネットワークの構成を決めておいてください。

1 本製品を設置します。

本製品底面にはマグネットが装備されています。スチールデスクなどの金属面へ簡単に取り付けできます。



モニターやフロッピーディスクなど、磁気に弱いものにマグネットを近づけないで下さい。スチールデスクなどの塗装面に本製品を設置した場合、設置したまま本製品をずらすと、塗装面に傷が付くことがあります。

本製品のマグネットを使用して金属面に設置します。

軽く引っ張って本製品が外れないことを確認してください。

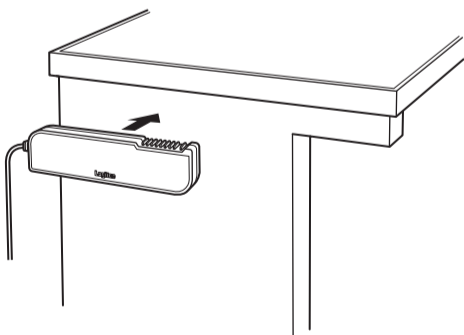

2 本製品にサーバやパソコンを接続します。

- カテゴリ5以上のLANケーブルを使って本製品のLANポートと、サーバやパソコン上のネットワークボード(NIC)のLANポートを接続します。



本製品のLANポートに、電話回線のコードなど規定外のLANケーブル以外を差し込まないでください。故障の原因になります。

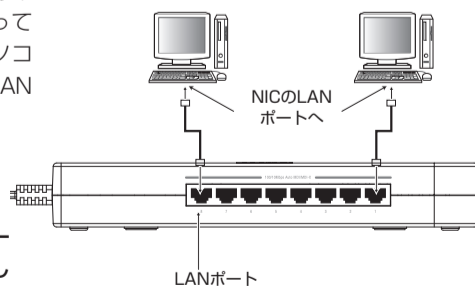

3 他にハブを増設する場合は、カスケード接続します。

- カテゴリ5以上のLANケーブルを使って、LANポートと、他のハブのLANポートを接続します。

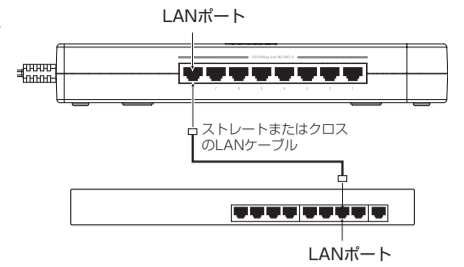

4 本製品の電源プラグをACコンセントに接続します。

- 背面のパワーランプが青色に点灯します。

8 困ったときは…

ここでは、問題が発生した場合の対処方法について説明しています。

■インターネットにつながりません。

- 本製品だけでは、インターネットに接続する機能はありません。ご契約のプロバイダにご確認のうえ、別途ブロードバンドルータなどを用意してください。※本製品のLANポートは、どれもまったく同じ機能をもっています。特定のLANポートだけ通信できない場合は、LANケーブルとの接触不良などの可能性がありますので、別のLANポートにさしかえて試してみてください。

■本製品のLANポートに接続しても、リンク/アクティビティランプ(Link/ACT)が点灯しない。

- 接続先の電源は入っていますか。
- LANケーブルを正しく接続していますか。

■リンク/アクティビティランプ(Link/ACT)は点灯するがデータが正常に転送できない。

- LANケーブルの長さが100mを超えていませんか。
- LANケーブルはカテゴリ5以上に対応していますか。

以上の方法でも問題が解決しない場合は、ロジテック・テクニカルサポートへ連絡してください。

9 仕様

ここでは、本製品の仕様を示しています。

| 製品型番 | LAN-SW08P/TAP |
|-------------|---|
| 規格 | IEEE802.3u(100BASE-TX) / IEEE802.3(10BASE-T) / IEEE802.3x(Flow Control) |
| スイッチング方式 | ストア&フォワード |
| LANポート | 100/10Mbps LANポート(RJ-45) : 8ポート すべてのポートにAuto MDI/MDI-X機能搭載 |
| アクセス速度(理論値) | 100Mbps / 10Mbps(半二重)、200Mbps / 20Mbps(全二重) |
| フィルタリング速度 | 100Mbps時 148800パケット/秒 10Mbps時 14880パケット/秒 |
| MACアドレス登録数 | 1024件 |
| バッファメモリ | 96Kバイト |
| EMI規格 | VCCI Class A |
| 環境条件 | 動作時：温度0～40℃ / 湿度10～90%(結露なきこと) 保管時：温度-10～55℃ / 湿度5～90%(結露なきこと) |
| 電源 | AC100V ±10% 50/60Hz |
| 消費電力 | 定格：3.7W(AC100V±10%) |
| 外形寸法(W×D×H) | (幅)約240mm×(奥行き)約64mm×(高さ)約37mm |
| 質量 | 約320g(電源ケーブルを含む) |

クラスA情報技術装置

この装置は、情報処理装置等電波障害自主規制協議会(VCCI)の基準に基づくクラスA情報技術装置です。この装置を家庭環境で使用すると電波妨害を引き起こすことがあります。この場合には使用者が適切な対策を講ずるよう要求されることがあります。

タップタイプ 8ポート 100BASE-TX スwitchングハブ

LAN-SW08P/TAP

取扱説明書

発行 ロジテック株式会社

2006年2月24日 第1版

©2006 LOGITEC CORPORATION All right reserved.